



NP300  
HARDBODY





**COMPROVADO**

# HARD BODY





# COMPROVADA DURABILIDADE NASCIDO EM ÁFRICA, ENDURECIDO EM ÁFRICA

Testada nas condições mais implacáveis que África tem para oferecer, a NISSAN NARDAN NP300 HARDBODY provou ao longo dos anos que é feita para durar. Projectada especificamente para ambientes severos, todos os modelos NP300 HARDBODY incorporam um eixo resistente com chassi reforçado e suspensão para absorver o impacto do terreno mais difícil.

A NISSAN NP300 HARDBODY tem também um tronco fundamental a combinar. Uma estrutura fechada tipo-escada a todo o comprimento em aço de alta resistência - mais forte que o aço convencional - em áreas estratégicas assegura uma rigidez estrutural melhorada. Isso significa uma maior rigidez à torção, ajudando a oferecer um melhor desempenho na estrada e fora dela, seja qual for a carga. Mais uma prova de que a NISSAN NP300 HARDBODY é o pickup construído para enfrentar qualquer desafio que África tem para oferecer.



4WD Cabina dupla classe alta



2WD Cabina única classe média



**DESEMPENHO COMPROVADO**

# CONSTRUÍDA PARA LONGO CURSO, PROJECTADA PARA DESEMPENHAR



## **MOTOR**

Os motores diesel da Nissan construíram uma reputação invejável com despoluição, aceleração e dirigibilidade mais suaves, resultando na eficiência impressionante de combustível com emissões reduzidas. O resultado é uma condução mais silenciosa com menos vibração, desgaste e uma redução global nos custos de manutenção. E os cartuchos de óleo ecologicamente correctos podem ser completamente incinerados após o uso, tornando os nossos motores tão responsáveis ambientalmente como fortes trabalhadores.

O motor turbo-diesel common rail com refrigeração de 2,5 litros da NISSAN NP300 HARDBODY equilibra a dureza e o poder com excelente eficiência de combustível, usando a combinação de turbo e intercooler para fornecer 98kW (131.4cv) de potência e 304Nm(30,7 kg-m) de torque.

## **UNIDADE DE TRACÇÃO**

Trocas de mudanças limpas e fáceis são fornecidas pela transmissão manual de 5 velocidades e sistemas de travagem de válvula sensível à carga aumenta a potência da travagem para a parte traseira quando se movem cargas grandes, garantindo que a NP300 HARDBODY faça um trabalho leve dos trabalhos mais difíceis.

Accionando 4WD bloqueia a caixa de transferência em um torque split de 50/50 para tração máxima dos eixos dianteiro e traseiro. Bloqueio automático dos hubs são padronizados nos modelos seleccionados da NISSAN NP300 HARDBODY 4WD. Quando não estão em uso, os hubs são liberados automaticamente melhorando a economia de combustível.

## **DIFERENCIAL DE DESLIZAMENTO LIMITADO**

Modelos 4WD vêm de fábrica com um Diferencial de Deslizamento Limitado padrão que transfere automaticamente o torque para a roda motriz não deslizante, permitindo que você desligue virtualmente qualquer situação. E, diferentemente do bloqueio do diferencial, isso não levará a rupturas caras devido a negligência e pode trabalhar em velocidade.



# COMPROVADO DESIGN FEITO PARA NEGÓCIO

**DENTRO E FORA, A NISSAN NP300 HARDBODY É PROJECTADA PARA MANTER O SEU NEGÓCIO SE MOVENDO NA DIRECÇÃO CERTA.**

## **EXTERIOR ROBUSTO**

A qualidade de construção e a robustez da NISSAN NP300 HARDBODY estende-se também aos acabamentos exteriores: desenvolvida e testada pelo disparo de chips de diamante na pintura garante protecção máxima contra cascalho ou pedras voadoras. Além disso, o tratamento E-coat geral anti-ferrugem significa que pode lidar com condições extremas de humidade.

A presença masculina do pickup é melhorada em modelos de classe superior com uma barra de rolagem, degraus laterais, trilho do tejadilho e um pára-choques traseiro em alumínio, enquanto que os modelos de carga vêm de fábrica com uma estrutura de guarda para protecção extra da cabina ao transportar cargas. Adicione a caixa de carga reforçada, correias da bagageira de resistência-extra, bagageira de parede dupla e painéis laterais traseiros e ganchos de carga robustos, e fica claro que a NP300 HARDBODY realmente significa negócio.

Todos os modelos a diesel apresentam um capot especial que aumenta o fluxo de ar no intercooler do turbo-compressor, e sugere o poder formidável sob o capô. O curso de suspensão grande com rodas de 15" em aço na Cabina Única 2WD e as rodas de liga de 16" em todos os outros modelos, permite uma excelente distância ao solo e a confiança para lidar com quase todos os terrenos Africanos.



## **INTERIOR VERSÁTIL**

Conforto e funcionalidade em todos os modelos são fornecido pela inclinação ajustável e direcção assistida, e os bancos dianteiros deslizantes que facilitam tanto a entrada como a saída.

Uma gama de recursos adicionais estão disponíveis dependendo do modelo e classe: porta-luvas com chave e bolsa da porta com suporte de bebidas, ar-condicionado, rádio com leitor de CD, consola central com suporte para copos e janelas elétricas.

## **PARCERIA COMPROVADA**

A NISSAN NP300 HARDBODY continua a ser a escolha ideal de parceiro de negócios no sector commercial. O seu património confiável foi construído com base em apoios mecânicos comprovados durante o cumprimento - e muitas vezes indo além - dos requisitos de sistemas funcionais essenciais das operações de negócios diários.

Com uma história orgulhosa de durabilidade e confiabilidade sólidas, juntamente com forte suporte pós-venda, técnicos qualificados e peças prontamente disponíveis, o tempo de inactividade é reduzido a um mínimo. Isso, junto com o custo total de propriedade económica, garante que o seu negócio permanece firmemente onde pertence - na estrada.



# NP300 HARDBODY





# COMPROVADA PROTECÇÃO DE AÇO BLINDADO

A NISSAN NP300 HARDBODY FAZ DA SEGURANÇA E PROTECÇÃO UMA PRIORIDADE



## SEGURANÇA

Um chassi de aço reforçado fornece força e absorve a força frontal, enquanto a dobragem minimiza o impacto na cabina e as barras de intrusão da porta lateral adiciona um proteção adicional aos ocupantes no caso de um acidente. Adicione airbags do motorista e passageiros, em conjunto com o cinto de segurança de 3 pontos ELR, e você está seguro da proteção máxima em volta.

Para maior manuseio e controle, a NP300 HARDBODY vem com amortecedores resistentes ao esmaecimento, discos frontais ventilados e um braço triangular duplo robusto e suspensão independente com amortecedores de choque telescópico, enquanto o Sistema de Travagem Anti-Bloqueio otimiza o desempenho de travagem.

Com maior distância ao solo e faróis de halogéneo para visibilidade total, você pode ter certeza de que todas as pessoas a seu cargo estão em mãos seguras.

## SEGURANÇA

A NISSAN NP300 HARDBODY faz da segurança uma prioridade. Os modelos padrão no topo da gama têm entrada remota, sem chave de entrada, fecho central e bloqueio para crianças. E em toda a gama, imobilizador, chave de ignição personalizada e chave do tampão do tanque de combustível são padronizados. Para informações mais detalhada nas características, por favor, veja a tabela de especificações.







# COMPROVADO TALHADO PARA OS SEUS REQUISITOS

## TODOS OS EXTRAS QUE VOCÊ PRECISA PARA O AJUSTE PERFEITO

Você sabe do que gosta. E com os acessórios aprovados da Nissan você pode personalizar a sua NP300 HARDBODY para encaixar perfeitamente as suas necessidades, quer seja o estilo funcional que você está procurando ou melhorando a capacidade utilitária.

Fale com o seu concessionário Nissan para mais informações sobre toda a gama.

Alguns acessórios não são compatíveis com todas as classes do modelo.

Acessórios disponíveis incluem:

- Coberta de bagagem
- Kit de reboque
- Canópia
- Caixa de carga revestida com borracha
- Travas da roda sobressalente
- Barras de Desporto
- Degraus Laterais
- Guardas do Farol e Capot
- Conjuntos de tapetes
- Barra envolvente
- Barra de empurrão





# COR



Branco Ártico - QM1 (S)



Prata Brilhante - KYO (M)



Ouro Térmico - K32 (M)



Preto Infinito - KH3 (S)\*



Vermelho Sólido - AX6 (S)\*



Vermelho Clarete - AY4 (M)



Azul Estorninho - B16 (M)

\* Ordem Especial  
(S) Sólido  
(M) Metálico

# ACABAMENTOS



PVC

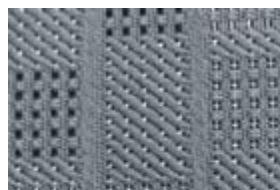

Tecido



Tecido com inserção de couro

## Compromisso da Nissan com a qualidade

Para fornecer a todos os clientes um nível consistentemente alto de qualidade, a Nissan aplica os mesmos padrões em todo o mundo, para garantir que todos os proprietários da Nissan tenham paz de espírito no respeitante à vida útil dos seus veículos. A abordagem é baseada na qualidade da perspectiva do cliente em três elementos principais. Em primeiro lugar, a expectativa de uma experiência de condução suave com completa paz de espírito. Em segundo lugar, o apelo intangível de um veículo, o seu poder de cativar e excitar, com recursos que captam atenção e imaginação. Em terceiro lugar, o nível de atenção e serviço durante o processo de vendas, e muito tempo após a conclusão da venda.

# DIMENSÕES

## CABINA ÚNICA

Unidade: mm

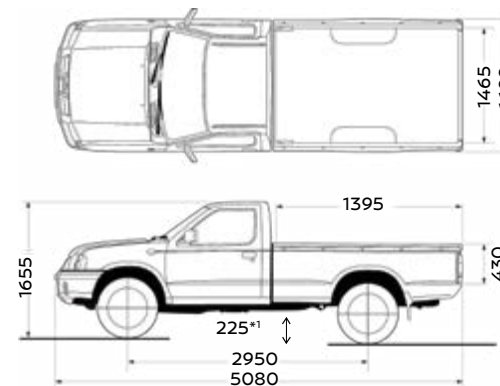

\*1 2WD 205mm

## CABINA DUPLA

Unidade: mm

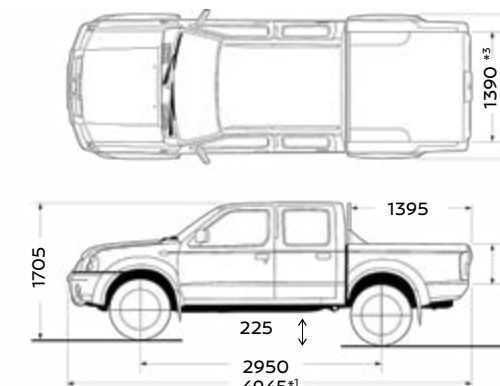

\*1 STD Grade 5080mm

\*2 STD Grade 1690mm

\*3 STD Grade 1465mm

\*4 STD Grade 430mm

# PAZ DE ESPÍRITO

## A NOSSA PROMESSA A VOCÊ

Na Nissan cumprimos as nossas promessas e cuidamos da nossa família. A reparação e assistência da sua Nissan em uma concessionária autorizada da Nissan é o caminho a seguir. Os nossos técnicos da Nissan são especialistas altamente treinados que conhecem a sua Nissan melhor que ninguém. Eles vão usar Peças Genuínas da Nissan, Acessórios Genuínos da Nissan para garantir a qualidade, confiabilidade e para manter o desempenho do seu veículo dentro dos padrões óptimos. A Nissan pretende manter você e seu veículo na estrada com total paz de espírito - pelo maior tempo possível.

**ESTA É A PROMESSA DA NISSAN PÓS-VENDA.**

**NISSAN**  
**AFTERSALES**

OUR PROMISE. YOUR EXPERIENCE



	Cabina Única		Cabina Dupla				
	4X2	4X4	4X2	4X4			
Modelo	2.5D SC	2.5D SAFETY 4X4 SC	2.5D DC	2.5D 4X4 DC	2.5D SAFETY 4X4 DC	2.5D 4X4 HIGH DC	2.4 HIGH 4X4 DC
Unidade de tracção e tipo de combustível	Diesel 2WD	Diesel 4WD	Diesel 2WD	Diesel 4WD	Diesel 4WD	Diesel 4WD	Gasolina 4WD
Classe	Padrão	Padrão	Padrão	Padrão	Padrão	Classe Alta	Classe Alta
<b>MOTOR</b>							
Código de motor	YD25	YD25	YD25	YD25	YD25	YD25	KA24
Deslocamento	cm <sup>3</sup> 2488	2488	2488	2488	2488	2488	2389
Saída de potência máxima	kw/rpm 98/3600	98/3600	98/3600	98/3600	98/3600	98/3600	105/5600
Torque máx	Nm/rpm 304/2000	304/2000	304/2000	304/2000	304/2000	304/2000	205/3600
Tipo	Intercooler, turbo diesel, 4-cil.,Em-linha, DOHC	Intercooler, turbo diesel, 4-cil.,Em-linha, DOHC	Intercooler, turbo diesel, 4-cil.,Em-linha, DOHC	Intercooler, turbo diesel, 4-cil.,Em-linha, DOHC	Intercooler, turbo diesel, 4-cil.,Em-linha, DOHC	Intercooler, turbo diesel, 4-cil.,Em-linha, DOHC	Injeção de combustível, 4-cil., DOHC
Taxa de compressão	16.51	16.51	16.51	16.51	16.51	16.51	9.21
<b>TRANSMISSÃO</b>							
TRANSMISSÃO	Manual 5-Velocidades	Manual 5-Velocidades	Manual 5-Velocidades	Manual 5-Velocidades	Manual 5-Velocidades	Manual 5-Velocidades	Manual 5-Velocidades
Relação da Caixa de velocidades	1a	3,58	3,58	3,58	3,58	3,58	3,59
	2a	2,08	2,08	2,08	2,08	2,08	2,25
	3a	1,36	1,36	1,36	1,36	1,36	1,42
	4a	1,00	1,00	1,00	1,00	1,00	1,00
	5a	0,76	0,76	0,76	0,76	0,76	0,82
Relação de transmissão final	3,90	4,63	3,90	4,63	4,63	4,63	4,63
Diferencial de Deslizamento Limitado (LSD)	-	Padrão	-	Padrão	Padrão	-	-
<b>MANUSEIO</b>							
Travões	Frete	Disco	Disco	Disco	Disco	Disco	Disco
	Traseiro	Tambor	Tambor	Tambor	Tambor	Tambor	Tambor
Sistema de Travagem Anti-Bloqueio (ABS)	-	Standard	-	-	Standard	Standard	Standard
Suspensão	Frete	Barra de torção dupla do braço triangular independente com amortecedores de choque telescópicos	Barra de torção dupla do braço triangular independente com amortecedores de choque telescópicos	Barra de torção dupla do braço triangular independente com amortecedores de choque telescópicos	Barra de torção dupla do braço triangular independente com amortecedores de choque telescópicos	Barra de torção dupla do braço triangular independente com amortecedores de choque telescópicos	Barra de torção dupla do braço triangular independente com amortecedores de choque telescópicos
	Traseiro	Eixo sólido, feixe de molas com amortecedores de choque telescópicos	Eixo sólido, feixe de molas com amortecedores de choque telescópicos	Eixo sólido, feixe de molas com amortecedores de choque telescópicos	Eixo sólido, feixe de molas com amortecedores de choque telescópicos	Eixo sólido, feixe de molas com amortecedores de choque telescópicos	Eixo sólido, feixe de molas com amortecedores de choque telescópicos
Direcção assistida	-	Padrão	Padrão	Padrão	Padrão	Padrão	Padrão
Volante com ajustamento de altura	inclinação	Padrão	Padrão	Padrão	Padrão	Padrão	Padrão
Circulo de viragem	Pneus, m	6,3	6,3	6,3	6,3	6,3	6,3
	carroçaria, m	6,4	6,7	6,4	6,7	6,7	6,7
Hub de funcionamento livre automático	-	Padrão	-	Padrão	Padrão	Padrão	Padrão
<b>CARGA E DIMENSÕES</b>							
Capacidade do tanque de combustível	litros	75	75	75	75	75	75
Tamanho do pneu		215R15	245R16	215R15	245R16	245R16	245R16
Tamanho da roda		15"	16"	15"	16"	16"	16"
Acabamento da roda		Aço	Aço	Aço	Aço	Liga	Liga
Massa bruta do veículo	kg	2730	2740	2730	2740	2740	2740
Massa bruta de combinação	kg	3730	5540	3730	5740	5740	4240
Tara	kg	1536	1717	1594	1813	1813	1727
Capacidade de carga (GVW - Tara)	kg	1194	1023	1136	927	927	1013
Capacidade de Reboque: Sem travões	kg	750	750	750	750	750	750
Capacidade de Reboque: Reboque com travão de inércia	kg	1400	1400	1400	1400	1400	1400



**Compromisso da Nissan ao ambiente:** A filosofia ambiental da Nissan envolve pessoas, veículos e natureza. Na busca de um sociedade móvel sustentável, o Programa Verde da Nissan visa reduzir o impacto ambiental dos veículos Nissan em todas as fases do ciclo de vida do veículo, enquanto as actividades corporativas enfrentam os desafios ambientais.

	Cabina Única		Cabina Dupla				
	4X2	4X4	4X2	4X4			
Modelo	2.5D SC	2.5D SAFETY 4X4 SC	2.5D DC	2.5D 4X4 DC	2.5D SAFETY 4X4 DC	2.5D 4X4 HIGH DC	2.4 HIGH 4X4 DC
<b>CARGA E DIMENSÕES CONTINUAÇÃO</b>							
Distância ao solo	mm	205	205	195	205	225	225
Comprimento total	mm	5170	5170	5080	5080	5080	4945
Largura	mm	1690	1690	1690	1690	1690	1820
Altura	mm	1645	1695	1655	1710	1705	1705
Distância entre os eixos	mm	2950	2950	2950	2950	2950	2950
Pista da frente	mm	1395	1395	1395	1395	1395	1395
Pista traseira	mm	1390	1390	1390	1390	1390	1390
Comprimento da caixa de carga	mm	2235	2235	1395	1395	1395	1395
Largura da caixa de carga	mm	1465	1465	1465	1465	1390	1390
Profundidade da caixa de carga	mm	430	430	430	430	430	435
<b>SEGURANÇA</b>							
Airbags do condutor & passageiro		Padrão	Padrão	Padrão	Padrão	Padrão	Padrão
Cinto de segurança (frente)		Rolo de inércia de 3 pontos	Rolo de inércia de 3 pontos	Rolo de inércia de 3 pontos	Rolo de inércia de 3 pontos	Rolo de inércia de 3 pontos	Rolo de inércia de 3 pontos
Protecção de impacto lateral		Barra de protecção da porta	Barra de protecção da porta	Barra de protecção da porta	Barra de protecção da porta	Barra de protecção da porta	Barra de protecção da porta
Faróis		Halogénio	Halogénio	Halogénio	Halogénio	Halogénio	Halogénio
Faróis de nevoeiro		-	-	-	-	Padrão	-
Fecho centralizado (controle remoto)		-	-	-	-	Padrão	Padrão
Dispositivo anti-roubo (imobilizador)		-	-	-	-	Padrão	-
<b>CONFORTO E CONVENIÊNCIA</b>							
Ar condicionado		Padrão	Padrão	Padrão	Padrão	Padrão	Padrão
Janelas eléctricas		-	-	-	-	Padrão	Padrão
Espelho		Preto, ajustamento manual	Preto, ajustamento manual	Preto, ajustamento manual	Preto, ajustamento manual	Preto, ajustamento manual	Cromado, ajustamento eléctrico
Porta-luvas		Padrão	Padrão	Padrão	Padrão	Padrão	Padrão
Consola central		-	-	-	-	Padrão	Padrão
Bolsos da porta		Padrão	Padrão	Padrão	Padrão	Padrão	Padrão
Suportes de copos		-	-	-	-	Padrão	Padrão
Tipo de assento (assentos da frente)		Banco	Banco	Separado	Separado	Separado	Separado
Cobertura do chão		PVC	PVC	Tapete	Tapete	Tapete	Tapete
Tecido do assento		PVC	PVC	Tecido	Tecido	Tecido	Tecido
Rádio com carregador frontal de CD		-	Padrão	Padrão	Padrão	Padrão	Padrão
Janela Traseira Deslizante		-	-	-	-	Padrão	Padrão
<b>EXTERIOR</b>							
Barra de rolagem		-	-	-	-	Padrão	-
Protector da cabina (estrutura de protecção)		Padrão	Padrão	Padrão	Padrão	Padrão	Padrão
Pára-choque dianteiro		Preto	Preto	Preto	Preto	Preto	Cor da Carroçaria
Pára-choque traseiro		Tubular Preto		Alumínio	Alumínio	Alumínio	Tipo de cromado
Sobre pára-lamas		-	Preto	-	Preto	Preto	Cor da Carroçaria
Guardas de lama / abas frontais		-	Padrão	-	Padrão	Padrão	Padrão
Guardas de lama/abas traseiras		Padrão	Padrão	Padrão	Padrão	Padrão	Padrão
Degraus laterais		-	-	-	Padrão	Padrão	Padrão
Barra do tejadilho/trilho do tejadilho		-	-	-	-	Padrão	Padrão
Ganchos da caixa de carga/fixador		Ganchos externos	Ganchos externos	Ganchos externos	Leito de carga liso, ganchos internos	Leito de carga liso, ganchos internos	Leito de carga liso, ganchos internos

Todo o esforço foi feito para garantir que o conteúdo deste folheto esteja correcto no momento da impressão (Dezembro 2018). Esta brochura foi produzida com protótipos ou veículos com acessórios exibidos em motor shows e, de acordo com a política da companhia de melhorar continuamente seus produtos, Nissan África do Sul reserva o direito de mudar a especificação e os veículos descritos e mostrados nesta brochura a qualquer momento. Os concessionários da Nissan serão informados de tais modificações o mais rápido possível. Por favor, verifique com o seu Concessionário local da Nissan para receber as informações mais actualizadas. Devido às limitações dos processos de impressão utilizados, as cores apresentadas nesta brochura podem diferir ligeiramente das cores reais da tinta e dos materiais de acabamentos internos utilizados. Todos os direitos reservados. É proibida a reprodução total ou parcial deste folheto sem a permissão por escrito da Nissan.





Nissan Intelligent Mobility moves you one step ahead. In cars that feel like an extension of you, helping you see more and sense more, reacting with you, and sometimes even for you. Nissan Intelligent Mobility is about a better future – moving us to a world that’s safer, more sustainable, and exciting.